

**Bacillou**

Système de valorisation des déchets alimentaires

model: V5

## FOOD WASTE DECOMPOSER INSTRUCTIONS

Domicile

Jusqu' à  
5 Kg/Jour





## contents

---

1. Qu'est-ce que la valorisation de déchets alimentaire.....	3
2. Avertissements en matière de sécurité .....	4
3. Precautions d'utilisation.....	5
4. Informations sur les produits contenus de l' emballage ....	6
5. Parties composant la machine.....	7
6. Precautions d' installation.....	8
7. Preparations avant utilisation.....	9
8. Instructions d' utilisation .....	10 ~ 12
Quels déchets mettre .....	10
Fonction des indicateurs digitaux.....	11
Que veulent dire les indications.....	12
9. Procédures d'utilisation.....	14 ~ 15
Matière enlevée.....	14
Utilisation du compost.....	15
By-product custody matters...15	
10. Product cleaning .....	16
11. Consumables UV lamp replacement .....	17
12. Confirmation before failure declaration .....	18 ~ 19
13. Product Quality Guarantee .....	20

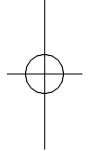
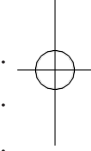

# 1、 Qu'est-ce qu' un composteur de déchets alimentaires ??

Le composteur de déchets alimentaires utilise des micro-organismes pour décomposer les déchets alimentaires en engrais organique. Il existe dans la nature des microbes capables de dégrader efficacement les aliments (matière organique), qui peuvent être extraits du sol et placés dans le support du produit (foyer microbien). Les déchets alimentaires peuvent être efficacement fermentés et éliminés. Les micro-organismes utilisés dans ce produit sont inoffensifs pour le corps humain, mais il convient de lire attentivement les instructions avant d'utiliser le produit.

## Principe opérationnel

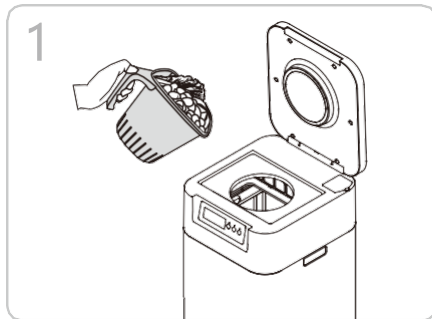

1 Mettre les déchets alimentaires

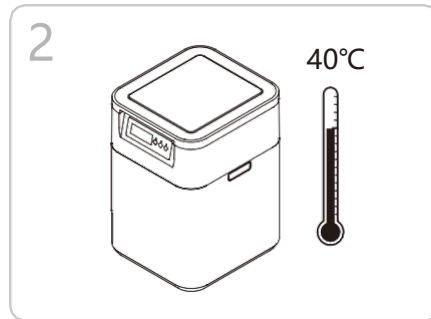

2 Grâce au mélangeur, les déchets alimentaires et les micro-organismes sont soigneusement mélangés. L'unité de contrôle chauffe l'intérieur du tambour de mélange pour permettre un contact suffisant entre les déchets alimentaires et les micro-organismes (air et oxygène), créant ainsi un environnement propice aux activités de décomposition microbienne.

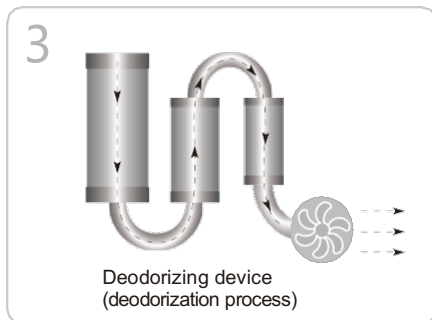

3 Lorsque la teneur en eau est comprise entre 1 et 2 étapes, la plupart des déchets alimentaires ont été décomposés et éliminés, et l'odeur et la vapeur d'eau provenant de la gazéification seront évacuées après purification par le désodorisant. (Le gaz d'échappement est incolore et insipide, inoffensif pour le corps humain).

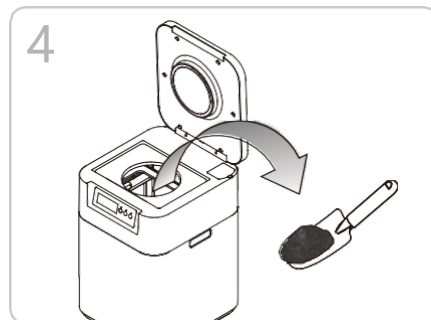

4 Si l'on prend comme référence les ménages de 4 personnes, après 1 à 2 mois (en fonction de la quantité d'intrants), environ 5 % de l'ensemble des déchets alimentaires seront produits sous forme de sous-produits. Lorsque les sous-produits sont empilés de manière à ce que la lame de brassage ne soit pas visible (marquage de la limite supérieure), les sous-produits doivent être nettoyés jusqu'à ce que la lame de brassage soit visible.

## 2. Avertissement Sécurité

**! warning** ✘ Le non-respect des peut entraîner un risque de sécurité. Pour votre sécurité et celle des autres, veuillez donc à respecter scrupuleusement les dispositions suivantes.



Interdit de brancher et débrancher la prise de courant avec les mains mouillées. Risque d' électrocution

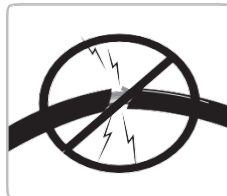

Attention de ne pas sectionner le fil d' alimentation. Ne laissez pas des objets lourd, coupant ou pouvant sectionner le fil.

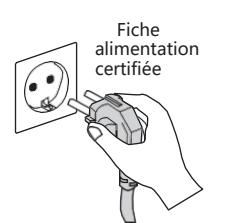

Fiche alimentation certifiée

La fiche et la prise doivent être certifiées, et assurer une bonne mise à la terre. (utiliser des produits non certifiés peut entraîner des pannes incendies et autres accidents.

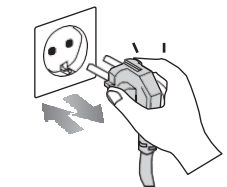

Lors de la connexion ou de la séparation de la fiche et de la prise de l' alimentation électrique, la position des doigts doit être selon le schéma. (Si le fil est endommagé, il y a un risque d' électrocution)

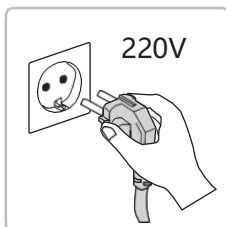

220V

Ce produit est conçu pour une utilisation en 220 volt. Assurez-vous que la tension de l' alimentation est correcte.

Un écart de voltage entrainer aune

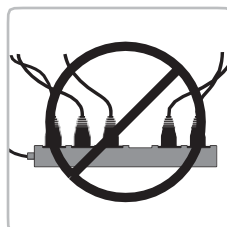

Eviler de connecter simultanément plusieurs appareils électriques sur une même prise (Risque de surchauffe, de surcharge et risque d' incendie)

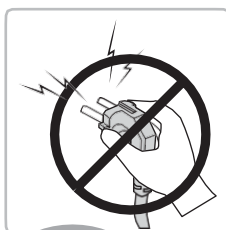

Lorsque la ligne Electrique est Endommagé elle doit être Confiée à un centre entretien Ou service après-vente qualifié Pour être réparé.



Si le produit présente des anomalies ou des odeurs , fumée, odeur de brûlé, débrancher le cordon d' alimentation, (il peut y avoir un risque d' incendie ou d' électrocution. Contacter le service après-vente.

Instruction de la gestion de consommation

Si le couvercle est fréquemment ouvert, la consommation peut augmenter, quand la température extérieure est inférieur à 3°C.

C. power consumption may increase

✘ En cas d' accident la responsabilité de l' utilisateur sera engagée si l' appareil n' est pas utilisé conformément aux instructions données dans la présente notice.

### 3. Précaution et Avertissement d' utilisation

 **warning** ※ Failure to comply with the above may lead to a safety warning, so for the safety of you and others, please be sure to strictly comply with.



A l'exception des techniciens après-vente de la société, il est strictement interdit de démonter ou de modifier ce produit soi-même. (risque d'incendie, de choc électrique, de blessure, etc.)



Veillez à ce que le cordon d'alimentation et la fiche d'alimentation ne soient pas coincés par des objets lourds et à ce qu'ils soient éloignés des objets tranchants. (accidents pouvant entraîner des chocs électriques et des incendies.)



Évitez les substances inflammables telles l'essence lorsque vous utilisez des produits de nettoyage. (risque d'explosion, d'incendie, etc.)



Ne laissez pas les enfants grimper sur le produit ou jouer dans le produit (risque de traumatisme grave).



Ne permettez pas aux enfants de toucher, manger des microorganismes (lesquels peuvent causer des problèmes de santé)



Ne laissez pas les enfants toucher l'écran (cela pourrait entraîner une défaillance du produit ou des blessures aux enfants)



Ne forcez pas la lame d'agitation à l'intérieur de l'appareil (risque de blessure à la main et de défaillance de l'appareil.)



Ne pas mettre des os de bœuf, des os de porc, des os de poulet, etc. (peuvent entraver la rotation de la lame d'agitation et entraîner une défaillance du produit)

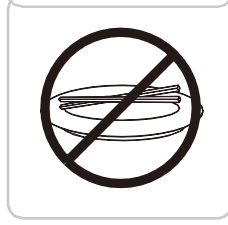

Ne mettez pas d'objets étrangers durs tels que des assiettes, des cuillères dans le réservoir de décomposition (cela entraînerait une surchauffe du produit et une défaillance du produit, il convient donc d'être particulièrement attentif).



Veillez maintenir l'alimentation normale (le produit dispose d'un mode d'économie d'énergie automatique).

## 4. Produit emballé informations and specifications

### • Information sur le produit livré •

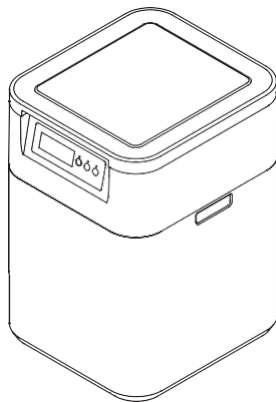

Produit

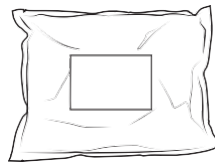

microorganism



instructions



Pelle  
pour enlever le  
trop plein

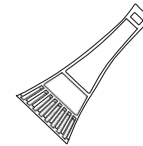

Grattoir pour nettoyer le  
Réservoir

### • Specifications du produit •

specification	
Produit	Composteur de Déchets Alimentaires
Modèle	V5
Procédure	Méthode d' élimination par fermentation Microbienne
Capacité de Compostage	5.0kg/jour
voltage	220V/50Hz~60Hz
Consommation	60wh
Désodorisation	Méthode de désodorisation par oxydation métallique
Dimensions	390*430*594mm
Poids	18kg

## 5. Nom des éléments

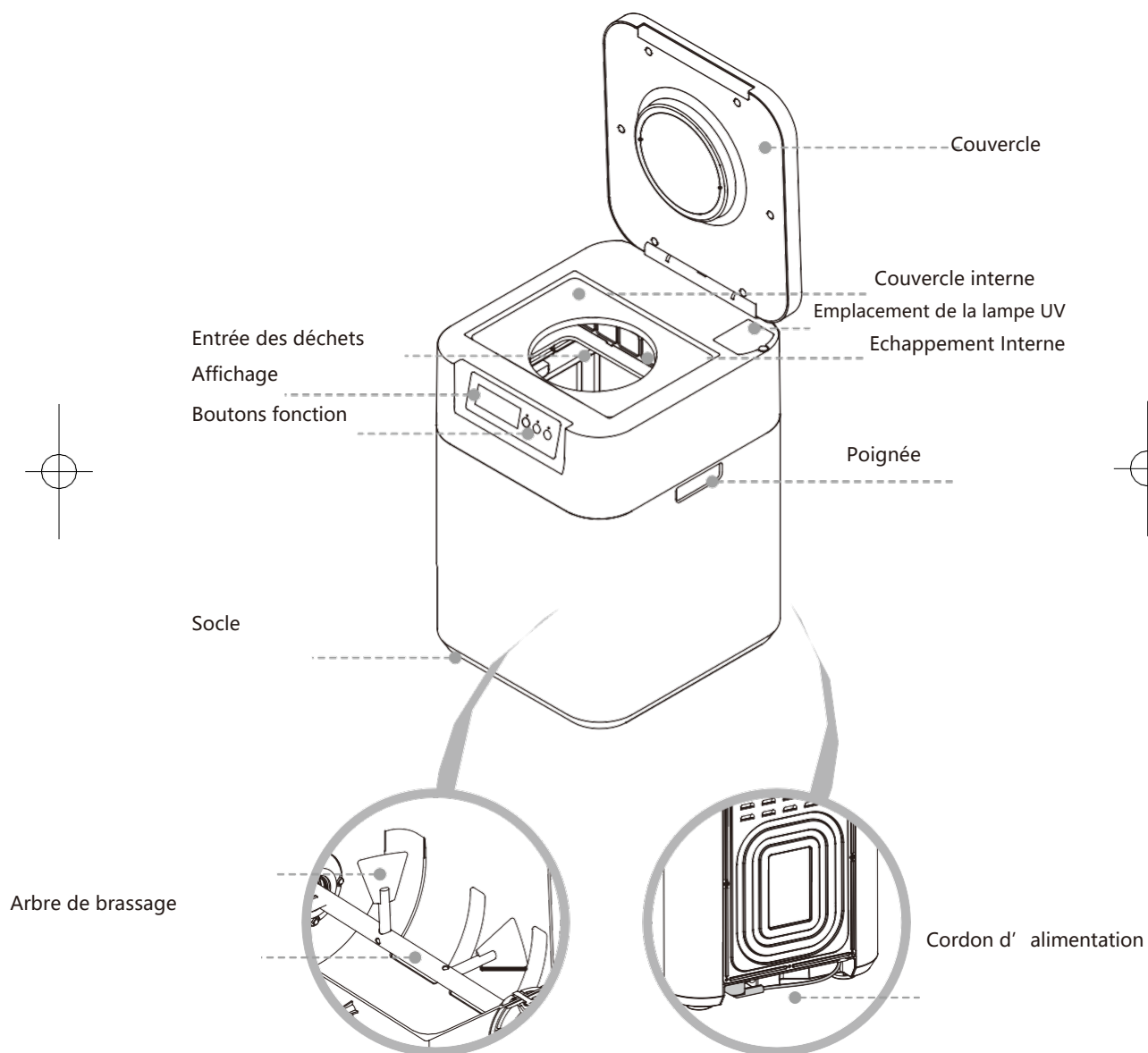

## 6. Installation, Precautions

### ! Note !

Éviter de démonter le produit par toutes personnes hors SAV.

 SVP installer comme ceci

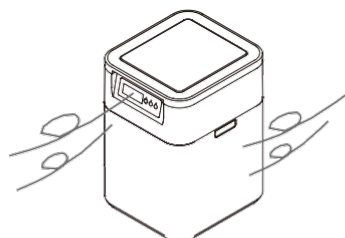

Intérieur Ventilé ou balcon ou cuisine)

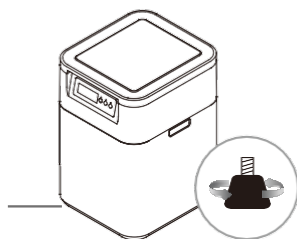

En cas de niveau de sol inégal, ajuster chaque pied.

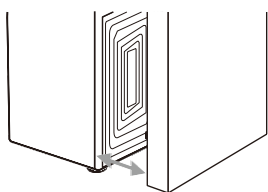

Veillez respecter une distance de plus de 10 cm par rapport au mur situé derrière le produit.  
Veillez à ne pas obstruer l'orifice d'évacuation situé sous l'appareil

 Ne pas installer comme ceci



Environnement extérieur,  
environnement confiné



Un lieu avec risques d'éclaboussures d'eau, lieu humide ou un endroit où la température est trop basse engendrera une augmentation des coûts d'électricité et pannes

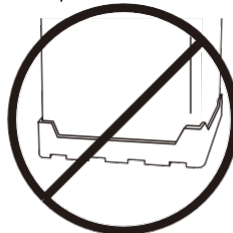

Retirer l' emballage



• Preparation before use •

# 7. Preparations avant utilisation

Please keep the instructions,shovel and scraper properly after they are taken out

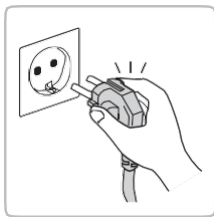

① 1. Brancher le cordon alimentation vérifier que produit fonctionne correctement

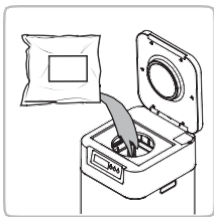

② 2. Ouvrir le couvercle Mettre microorganismes

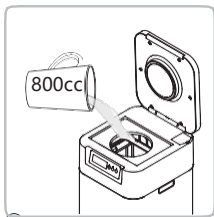

③ 3. Mettre 800 ml d' eau pour Activer les Micro-organismes



④ 4. Attendre 24h avant d' introduire les déchets alimentaires

• Use method according to input amount •

Lorsque la cuve de décomposition présente un aspect boueux ou collant, il s'agit d'un apport excessif ; à ce moment-là, les déchets alimentaires doivent être arrêtés pendant 2 à 5 jours, puis l'intérieur de la cuve doit être séché (apport de morceaux de cartons, 10% maxi) avant d'être utilisé.

Lorsqu'une grande quantité de déchets alimentaires est générée comme de la pastèque veuillez la traiter séparément

• When the product is not in use •

Méthode de gestion de la Machine non utilisées pendant une courte période En cas de non-utilisation pendant une courte période d'absence, veuillez à ne pas débrancher l'alimentation électrique (la machine passera automatiquement en mode d'économie d'énergie après 1 heure dans la phase d'humidité 1).

Méthode de gestion de la machine non utilisées pendant une longue période:

Lorsque la machine n'est pas utilisée pendant une longue période, il convient de la ranger dans un endroit, peu humide et ventilé.

Débranchez l'appareil et nettoyez le filtre interne et le couvercle intérieur (voir la méthode de nettoyage).

Les déchets alimentaires sont complètement décomposés. (Il n'y a pas de teneur en eau ou que l'appareil indique une teneur en eau au premier stade ou en mode d'économie d'énergie).

Scellez les micro-organismes dans un sac hermétique.

Les micro-organismes internes seront réutilisés pour les déchets suivants,

Il convient donc de les conserver en lieu sûr.

## 8. Instructions pour utiliser l' entrée des déchets alimentaires

Que peut-on mettre dans le composteur ?  
Les gens mangent des aliments qui peuvent être digérés et absorbés par les micro-organismes.



fruits



cookies

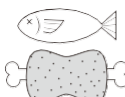

Viande, Poisson



Céréales, Nouilles



Plats cuisinés



Arrête de poissons

Que ne peut-on pas mettre dans le composteur.  
Tous les apports trop durs et non compostable entrainant une limitation de la décomposition ou pouvant bloquer le malaxage.



Tous les Os



Coquilles de Crustacés



Grappes de tomates, raisins, graines



Coquilles d' Oeufs non cassées.



Sachet de Thé  
Médicaments, pansements...



Cigarettes

### attention

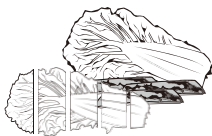

Les fibres résistantes doivent être coupées en petits morceaux (Melon, Peaux de fruits, feuilles de chou, etc.)



Ne pas mettre en trop grande quantité à la fois d' aliments à forte teneur en sel ou marinés, passez les sous l' eau avant de les mettre (Pâté de poissons, viscères de poisson, crevettes, ect...)



Les déchets avec trop d' eau doivent être égouttés.



Limitez fortement la quantité de vinaigre, de piments, de Miso, sauce soja....

## 8. Mode d'emploi - Fonctions de la fenêtre d'affichage

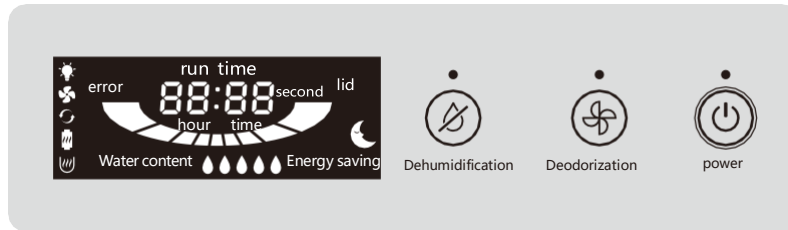

### • Fonction des indicateurs •



#### Bouton de déshumidification

Quand la quantité d' eau est (niveau 4~5) appuyer sur ce bouton pour assécher.

- Le voyant situé au-dessus du bouton s' allume et passe automatiquement en mode standard après 24 heures.
- Quand le taux d' humidité est de niveaux 1~3 ou "dry " apparait dans le mode économie d' energie, la déshumidification ne fonctionne pas.



#### Bouton de désodorisation

Quand l' odeur de fermentation s' échappe vers l' extérieur, appuyer sur ce bouton pour activer la fonction désodorisation. C' est qu' il y a eu une perturbation microbienne (Trop eau, de graisse, de sel..)

- Le voyant au-dessus du bouton s' allume et passe automatiquement en mode normal après 24 heures.



#### Bouton Marche /Arrêt

Mise en marche on or off

### • Voyants des composants •



- Lorsque le matériel est en marche : l'indicateur de fonctionnement s'allume
- En cas d' anomalie : le voyant correspondant s' allume.

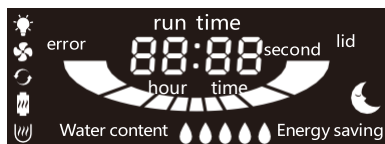

- Error : s' allume lorsqu' il y a une anomalie
- Teneur en eau (Water content) : détection de l' humidité (1~5 stages)
- Lid ( Couverture): s' allume quand le couvercle s' ouvre
- Energy saving, (économie d' energie): Mode en marche

## 8. Mode d'emploi – Etat d'affichage de l'écran



Temps de niveaux d'eau s'affiche (3h et 23 minutes)

### ► Etat opérationnel

Les voyants de la lampe UV et du ventilateur s'allument lors de l'état normal

Cas où le niveau d'eau inférieur à 3 niveaux (Water Content), il y a trop de matière sèches, mettez des déchets.

· The running status light moves to both sides



temps d'économie d'énergie s'affiche (4heures et 18 minutes)

### ► Etat de fonctionnement de l'économie d'énergie

Les voyants de la lampe UV et du ventilateur s'allument jusqu'à l'état normal.

Etat de fonctionnement de l'économie d'énergie, s'allume



Couvercle ouvert (Open)

Indicateur de couvercle s'allume

### ► Ouverture du couvercle

Couvercle est ouvert "OPEN". Le composteur identifie l'ouverture et recalcule le temps d'introduction des déchets;

Les ouvertures augmentent la consommation d'électricité

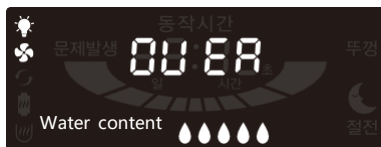

· Indique "OVER"

Humidité au niveau 5









### ► Energy-saving operation status

L'écran mentionne "OVER", arrêtez de mettre des déchets.

Quand la quantité d'eau sera à 3 gouttes ou moins, remettez des déchets alimentaires.

## 8. Mode d' emploi – Erreur

- Quand une défaillance survient toutes les opérations s'arrêtent.
- Le témoin lumineux défectueux continue de clignoter et l'alarme, "bibibi" continue pendant 3 minutes toutes les heures.

	<p>Erreur du moteur de malaxage. Débrancher la prise de courant. Vérifier les corps étrangers dans le réservoir de décomposition des déchets. Si c'est le cas enlevez les obstacles avant de l'utiliser. Redémarrer.</p>
	<p>Défaut du Ventilateur Appelez le SAV</p>
	<p>Défaut de la lampe UV Appelez SAV</p>
 	<p>Température anormale Appelez SAV</p>
   	<p>Plaque Chauffante Catalyseur température anormale Appelez SAV</p>

## 9. By-product processing instructions

### Instruction general du composteur

Les désydrateurs génèrent des sous-produits des déchets alimentaires et doivent être mis dans un composteur.

Toutefois notre Machine V5, génère un compost immédiatement utilisable comme compost. Il contient tous les nutriments nécessaires à la croissance des plantes et peut donc être utilisé pour fertiliser les cultures.

### Key Function

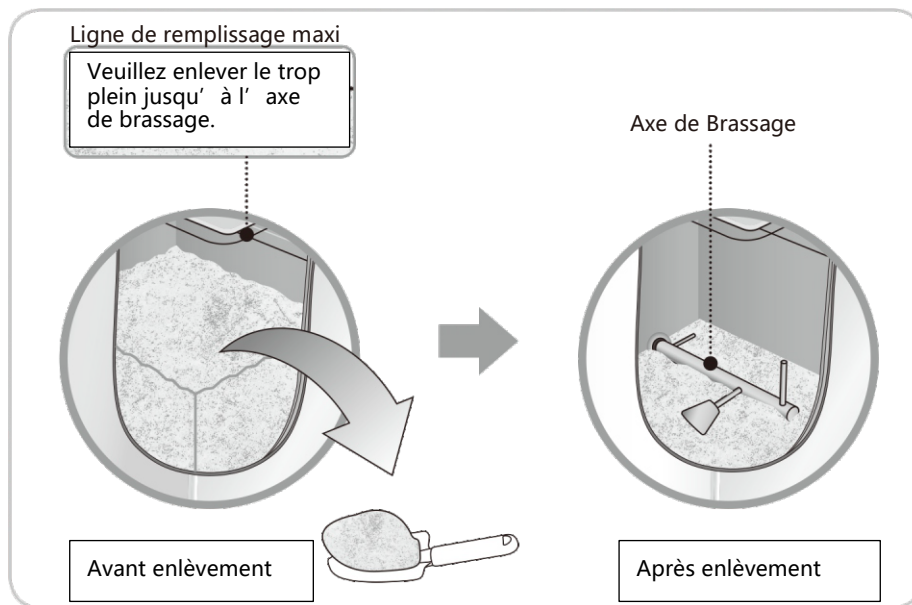

Après plusieurs remplissages, la cuve se remplit

- Si vous ne voyez plus les pales d' agitation, pensez à enlever le trop plein. Ouvrez le couvercle et enlever le compost jusqu' à voir les pales de l' axe. Utiliser la petite pelle livrée et adaptée au nettoyage de la cuve (tout autre ustensile pourrait endommager la cuve).
- Nettoyer les corps étrangers sur la paroi du réservoir ;
- Si des fibres s' enroulent autour de l' axe de malaxage, enlevez-les immédiatement.
- Si l' enlèvement des fibres résistantes n' est pas fait régulièrement, il peut entrainer une surcharge du moteur. Tout comme l' enlèvement du trop plein.
- Avant d' enlever le compost, vérifier le taux d' humidité, si il y a trop d' eau, enclencher le bouton de déshumidification qui asséchera le compost durant 24 heures.

## 9. Instructions relatives au traitement des sous-produits

### • Traitement des sous-produits •

1. Les sous-produits sont mélangés directement au sol
  - ① Déterrer la terre autour de la plante (en évitant les racines de la plante)
  - ② Mélanger uniformément les sous-produits avec le sol dans un rapport de 1:8.
  - ③ Couvrir le mélange avec de la terre sur une épaisseur de 2~3 cm, puis verser de l'eau.
    - ※ Environ 2 semaines en été, environ 1 mois en hiver, vous pouvez voir l'effet de l'engrais.
    - ※ Les engrais fortement concentrés peuvent provoquer la mort des plantes ou la pourriture des racines, il faut donc veiller à ce que l'engrais n'entre pas en contact direct avec les racines de la plante.
2. Utilisation du sol pour la nutrition des bonsais
  - ① Les sous-produits ayant une capacité d'environ 5 % sont mélangés uniformément à 95 % de la terre.
  - ② Après environ 2 semaines (fertilisation), il peut être utilisé directement pour la culture.
2. Fertilisation lors de la plantation de fleurs, de plantes, de tomates, etc.
  - ① Mélanger uniformément les sous-produits avec la terre dans un rapport de 1:8.
  - ② Souffler le mélange sur le dessus d'un récipient tel qu'un pot de fleurs.

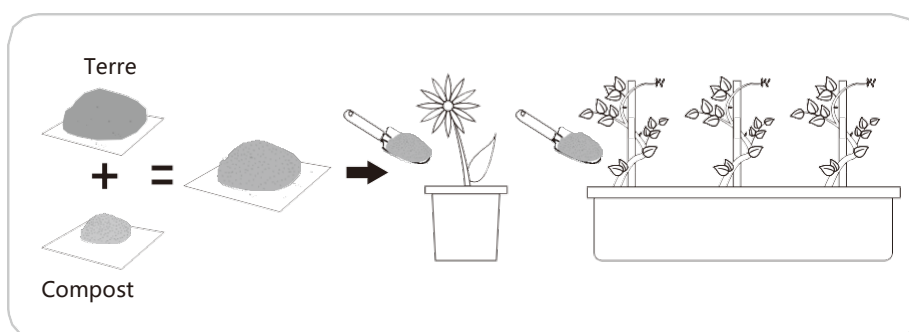

- ※ L'entreprise ne sera pas responsable de tout problème sur les cultures, causé par la fertilisation du compost obtenu, notamment à cause de la richesse de ses nutriments.

### • Instruction Stockage sous produits •

- Le stockage doit se faire à l'abri de la lumière et de l'humidité, et ne pas être exposé à l'air et à l'humidité.
- Lorsque la quantité d'eau est trop importante, elle attire les cafards, les mouches, les moustiques, etc.
- En même temps, les chats, les chiens, les souris, etc. seront attirés par les aliments, qui doivent donc être bien conservés après l'emballage.

## 10. Entretien

Pour des raisons de sécurité, débranchez toujours le cordon d'alimentation lors du nettoyage. Après avoir retiré le couvercle intérieur, utilisez un grattoir pour nettoyer les corps étrangers qui adhèrent à la paroi intérieure. (Veuillez porter des gants pour le nettoyage interne)

### • Nettoyage du filtre d' extraction •

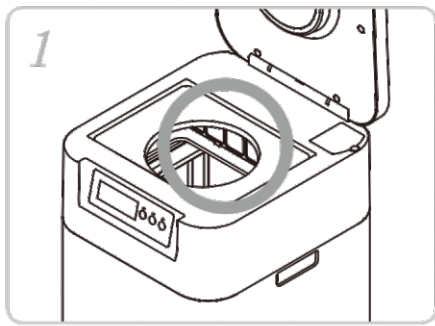

1 Nettoyer le filtre, ouvrir le couvercle, enlever la lunette (couvercle intérieur)

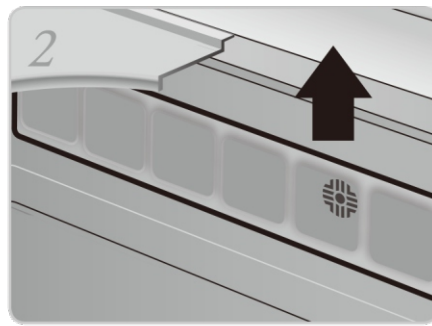

2 Tirer le filtre d' évacuation vers le haut.;



3 Rincez le filtre avec de l' eau, utiliser une vieille brosse à dent, ne pas exercer de pression trop forte pouvant endommager le filtre.

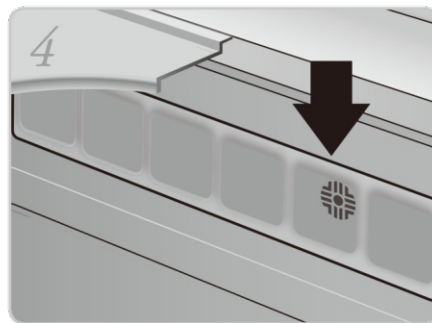

4 Remettre le filtre comme indiqué. Installer la lunette et fermer le couvercle. Remettre l' appareil sous tension pour une utilisation normale.



## 11. Lampe UV instructions de remplacement

- La lampe UV est un élément primordial aux fonctions de stérilisation et desodorisation.
- Le remplacement du consommable, lampe UV, doit être fait par un technicien du SAV.
- La société n' est pas responsable des accidents par électrocution et autres problèmes causés par le démontage et l' entretien des produits.
- Si vous devez remplacer vous-même la lampe, merci de vous référer à la méthode suivante

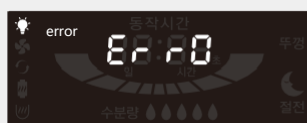

### ► Quand la lampe UV est en erreur:

Le voyant de défaut s' allume, comme indiqué à gauche. L' alarme se déclenche pendant 3 minutes toutes les heures;

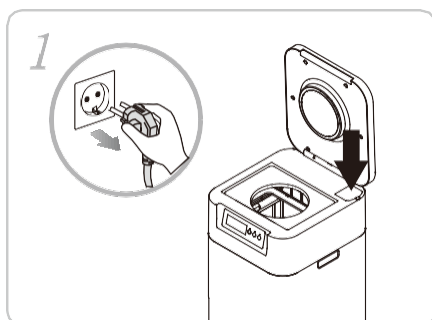

1 Débrancher la prise de courant. Ouvrir le couvercle, en haut à droite, il y a un bouchon de caoutchouc.

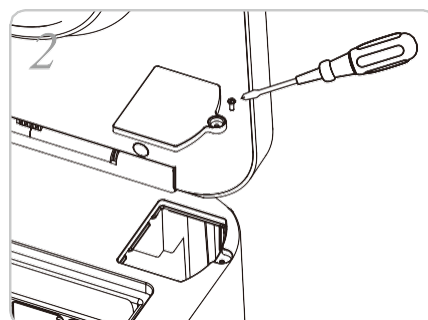

2 Levez le bouchon de caoutchouc, dévissez la vis, enlevez le couvercle.

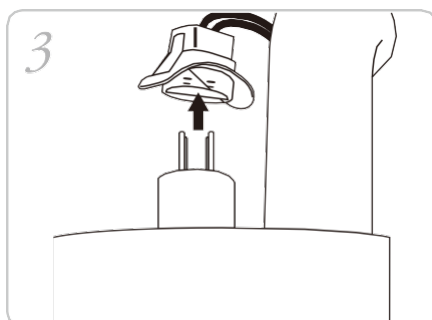

3 Comme le montre la figure ci-dessus, débranchez le câble de la lampe UV, puis débranchez la lampe UV.

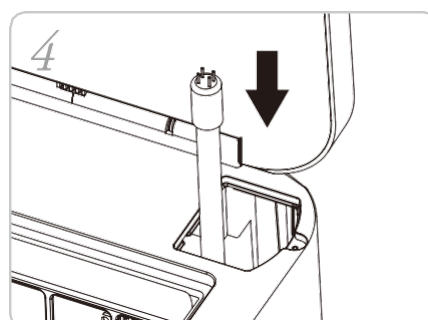

4 Remplacé la nouvelle lampe UV, appuyer à la connexion inférieure, puis connecter au câble, remettre le couvercle, visser, mise en place du bouchon caoutchouc

## 12、 vérifications avant de confirmer une panne

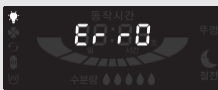
problèmes	raisons/description	resolution
Pas alimentation après avoir appuyé sur le bouton.	Vérifier que la prise est bien connectée.	Connecter la prise correctement.
	Vérifier que vous êtes bien en 220 volts	Utiliser du 220 Volts
	Anomalies produit	Contacter le service après vente SAV
Alarme	En cas Alarme le composteur s'arrête, le voyant correspondant à l'anomalie s'allume. L'alarme fait "bibibi" pendant 3 minutes toutes les heures.	 <p>Lorsque le voyant d'agitation est allumé : Veuillez vérifier s'il n'y a rien de dur dans le réservoir de compostage.</p> <p>Appelez le SAV</p>  <p>Quand l'indicateur de la lampe UV s'allume appelez le SAV</p>
Bruit	Vérifier le réservoir de compostage, les objets durs.	Enlever les objets durs
	Le bruit généré périodiquement par le moteur, et une anomalie.	Contacter le SAV
	Bruit continue est une anomalie du ventilateur.	Contacter le SAV
	Bruit intermittent est dû au compost dans le réservoir qui est trop sec	Ajouter 200 ml d'eau ou rajouter des déchets de légumes qui contiennent plus d'eau.
Mauvaise odeur	Durant la dégradation des déchets, les microorganismes aérobies fermentent.	Appelez SAV pour changer les micro-organismes.
	Odeur est bonne, mais il y en a une, c'est anormal	Appeler le SAV
	Odeur légère. C'est que le dispositif n'est pas optimum.	Appuyer sur désodorisation

## 12. vérifications avant de confirmer une panne

problems	reasons/discription	Solution
Pas de malaxage	Cela montre qu' il y a trop de compost	Videz le trop plein
	Compost trop épais, Machine tourne au ralenti.	Arrêter de mettre des déchets pendant 2 à 5 jours, puis l' utiliser normalement.
	Défaillance moteur	Contacteur SAV
Les ferments ne décomposent pas les déchets alimentaires	Ce phénomène se produit quand le malaxage est insuffisant.	Défaillance motrice de malaxage, Contacter SAV
	Trop de déchets (la Moyenne est de 5 kg/jour) soit environ 1,5kg par dépôt.	Ne déposer plus de déchets alimentaires pendant 2 à 5 jours, jusqu' à ce que le compost soit sec.
	La décomposition des pulpes de fruits et écorces de fruits sont lentes	Couper les déchets alimentaires riches en fibres, en petits morceaux pour accélérer la décomposition.
La cuve de décompositions est collante et humide	Trop de déchet (moyenne est de 5Kg/jour soit 1.5KG par dépôt)	Ne déposer plus de déchets alimentaires pendant 2 à 5 jours, jusqu' à ce que le compost soit sec.
	Ce phénomène se produit lorsque vous introduisez des déchets alimentaires qui contiennent trop d'eau.	Ne déposer plus de déchets alimentaires pendant 2 à 5 jours, jusqu' à ce que le compost soit sec.
	Ce phénomène se produit lorsque les déchets alimentaires ne sont pas complètement décomposés et que l'alimentation est coupée. et que l'alimentation est coupée.	Déposer des déchets pendant 2 à 3 jours et le cycle reprendra.
Il y a de la condensation à l'intérieur du couvercle	Trop apport de déchets	Lorsque la teneur en eau est maintenue à l'étape 5, appuyez sur le bouton de la fonction de déshumidification et arrêtez d'introduire les déchets alimentaires pendant 2 à 3 jours
	Cela se produit lorsque le produit est installé dans un endroit plus frais (pendant l'hiver).	Mettre la machine dans un endroit plus chaud
	Toutes les grilles d' aération ainsi que sous la machine doivent être dégagées	Après avoir dégagé les surfaces, appuyer sur la déshumidification quand le niveau est de 4.
	Ce phénomène se produit lorsque le filtre d'échappement du réservoir de décomposition est obstrué.	Nettoyez le filtre d' extraction des gaz.
Il y a des insectes	Cela se produit quand la machine n' est pas branchée	Remplacer par de nouveaux micro-organismes ou utiliser des pesticides.
Réservoir de decomposition est trop sec.	Il n' y a pas assez de dépôts de déchets	Versez environ 200 ml d'eau ou mettez une quantité suffisante de déchets alimentaires.

✂ Pour tout autre question contacter le SAV

## Product quality assurance

garantie **1 an**

product name Composteur de déchets alimentaires

m o d e l V5

purchase address

Date of purchase

Customer name

contact address

### \* Service Guide

1. L'assurance qualité de ce produit est soumise au contenu indiqué dans la garantie.
2. Le service après-vente gratuit de ce produit est fixé à la date d'achat, Veuillez donc indiquer correctement la date d'achat (si la date d'achat ne peut être déterminée, la période de service après-vente gratuit du produit sera de 6 mois après la date de fabrication).
3. Ce produit est destiné à un usage domestique ; s'il est utilisé au-delà de sa portée (industriel, hors de la maison), nous fournirons une période de service après-vente gratuit de 6 mois.
4. Le service après-vente est assuré par l'usine et ses distributeurs.
5. Si le certificat d'assurance qualité du produit est perdu, il ne peut pas être réédité, veuillez donc le conserver en lieu sûr. (La période de garantie pour les pièces principales est de 1 an)

#### ✘ Les éléments suivants ne sont pas couverts par la garantie :

1. Tous les dommages causés par des facteurs humains, y compris le non respect des instructions d'installation et d'utilisation, une manipulation, un entretien et un stockage inappropriés, etc.
2. Si quelqu'un qui n'est pas notre technicien après-vente, répare, transforme ou utilise les produits d'autres sociétés.
3. Le certificat d'assurance qualité est perdu.
4. Le produit est endommagé pour cause de force majeure.
5. Tous les dommages et pertes causés par des conditions environnementales telles que l'alimentation électrique, la source d'eau, la température, l'humidité et d'autres facteurs échappant au contrôle de l'entreprise.

## • Assurance qualité produit et service après vente •

### • A propos de la garantie

La garantie de ce produit est incluse dans le manuel d'utilisation.

Le certificat se trouve dans le bureau de vente ou dans la boîte. Veuillez le lire attentivement et le conserver en lieu sûr. La période de garantie du produit est d'un an à compter de la date d'achat. (sauf pour les cas d'utilisation non familiale)

### • Demande de réparation

Avant de faire une demande de service après-vente, veuillez-vous référer au manuel d'instructions pour confirmer la panne.

Si le défaut ne peut être éliminé, veuillez éteindre l'appareil et cesser de l'utiliser, puis contactez votre revendeur ou votre centre de service après-vente.

### • Produit pendant la période de garantie

Veuillez noter soigneusement le nom du produit, le numéro de modèle, la date d'achat, l'état de la panne, adresse, nom, numéro de téléphone, etc., puis contactez le distributeur ou le centre de service après-vente.

### • Au-delà de la garantie

Si le produit dépasse la période de garantie, il sera réparé à titre onéreux en fonction de l'état de la panne..

## • Traitement des déchets d' appareils électroménager •



[identification matériaux] afin de faciliter l' identification des matériaux en résine synthétiques

### • Traitement des déchets des appareils électroménagers

- Lors de l' achat d' un nouveau produit par l' intermédiaire de notre distributeur , celui-ci fournira le service
- Elimination des déchets : votre vendeur vous fournira la méthodologie et les coûts éventuels,